



**LADA
Vesta 2015-**

Решетка радиатора (ABS) (Classic / Comfort)

Комплектация

- А) Решетка радиатора - 1 шт.;
- В) Крышка верхняя - 1 шт.
- С) Клипса пластиковая - 4 шт.

Требуемые инструменты

- А) Ключ трещотка;
- Б) Головка «Торкс» Т20
- С) Головка «Торкс» Т30

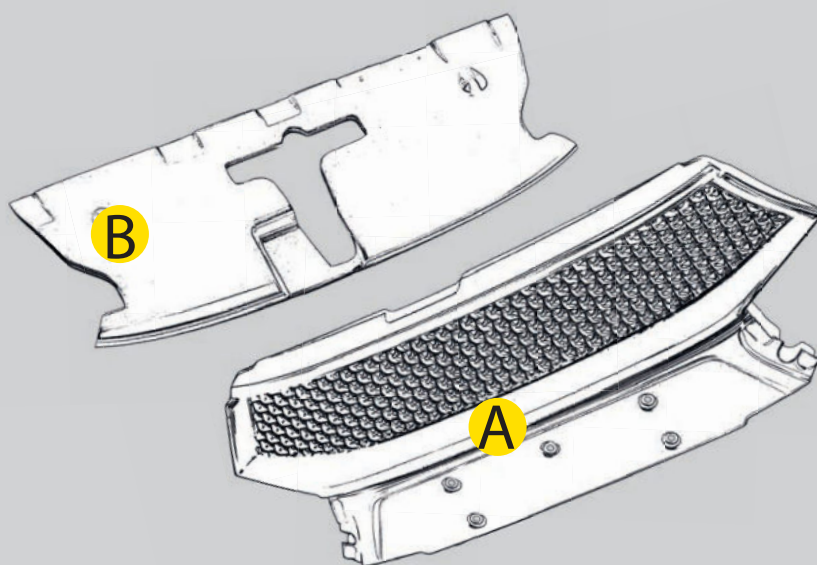

Требования к безопасной установке:

- Не устанавливать изделие на другую марку и модель автомобиля;
- Не устанавливать изделие в места не предусмотренные данной инструкцией;
- Выполнять установку изделия строго руководствуясь данной инструкцией по установке.

Требования к безопасной эксплуатации:

- Не вносить самостоятельные изменения в конструкцию изделия;
- Не обрабатывать кислотными, щелочными растворами и абразивными средствами.

ШАГ 1.

Снимите передний бампер согласно инструкции по ремонту и эксплуатации авто.

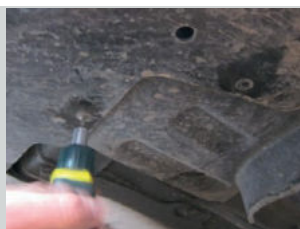

ШАГ 2.

Демонтируйте штатную верхнюю крышку и решетку радиатора.



ШАГ 3.

С помощью ключа и головки «Торкс» Т20 ослабьте крепление хромированных элементов бампера.



ШАГ 4.

Снимите штатную подномерную пластину с помощью ключа трещотки и головок «Торкс» Т20 и Т30.

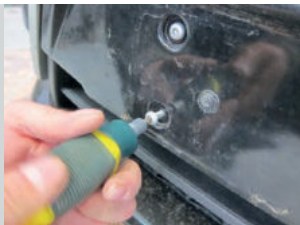

ШАГ 5.

Установите новую решетку в сборе с подномерной пластиной и закрепите её штатными метизами. Закрепите хромированные элементы. Установите верхнюю крышку и закрепите штанными метизами.



ШАГ 6.

Соедините верхнюю крышку и решетку с помощью пластиковых клипс. Установите бампер на место. Установка завершена.



Правила возврата товара:

Возврат товара надлежащего качества.

Покупатель имеет право отказаться от товара надлежащего качества: до момента получения товара в любой момент или в течение 7 дней с момента получения товара. Возврат товара возможен только при одновременном соблюдении Покупателем следующих условий: сохранение товарного вида, бирок, пломб, этикеток и т.д., сохранение потребительских свойств товара, товар не находился в употреблении, наличие документов, подтверждающих факт приобретения товара. Для возврата товара надлежащего качества, Покупатель в установленные сроки должен направить Продавцу требование о возврате товара с приложением самого товара и документов. Такое требование и товар должны быть доставлены Продавцу по его адресу. Если товар будет доставлен с повреждениями, Продавец имеет право не принимать товар и не возвращать деньги. В этом случае претензии Покупатель должен предъявлять транспортной компании, повредившей товар в процессе доставки. Возврат денежных средств (при условии соблюдения Покупателем требований закона о возврате товара) осуществляется в течении 10 банковских дней с момента получения Продавцом соответствующего требования. Возврату подлежит сумма, уплаченная покупателем за товар, за исключением расходов на возврат товара.

Возврат товара ненадлежащего качества.

Покупатель ОБЯЗАН в момент получения товара вскрыть упаковку и проверить товар на наличие внешних дефектов. В случае обнаружения таковых, должен быть составлен АКТ в двух экземплярах (в котором перечислены ВСЕ недостатки) подписанный представителем Транспортной компании (Доставщика) и Покупателем. Без данного АКТА претензии по дефектам, которые могут быть обнаружены простым визуальным осмотром, не принимаются. Покупатель, обнаруживший брак в товаре по своему усмотрению может потребовать: замены товара на аналогичный или на другой товар с перерасчетом цены, уменьшить стоимость товара соразмерно недостаткам, устранить недостатки (возместить расходы на такое устранение), вернуть товар продавцу с возвратом уплаченных денежных средств. Адрес для предъявления претензий: Самарская обл. г. Тольятти ул. Вокзальная 102-а. Все претензии принимаются исключительно в письменном виде.

телефон технической службы поддержки

8 (800) 555 20 90

(звонок по России бесплатный)

www.ptuning.ru

ссылка на видео инструкцию:

<http://www.youtube.com/user/theptgroup>