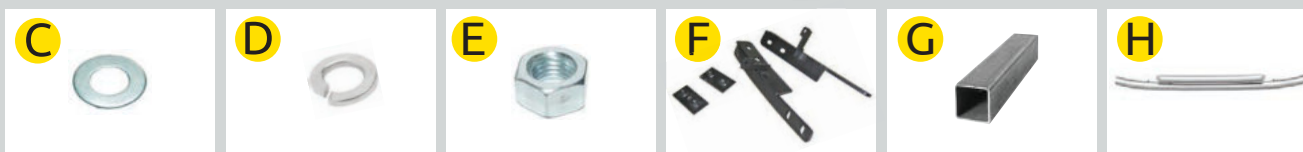
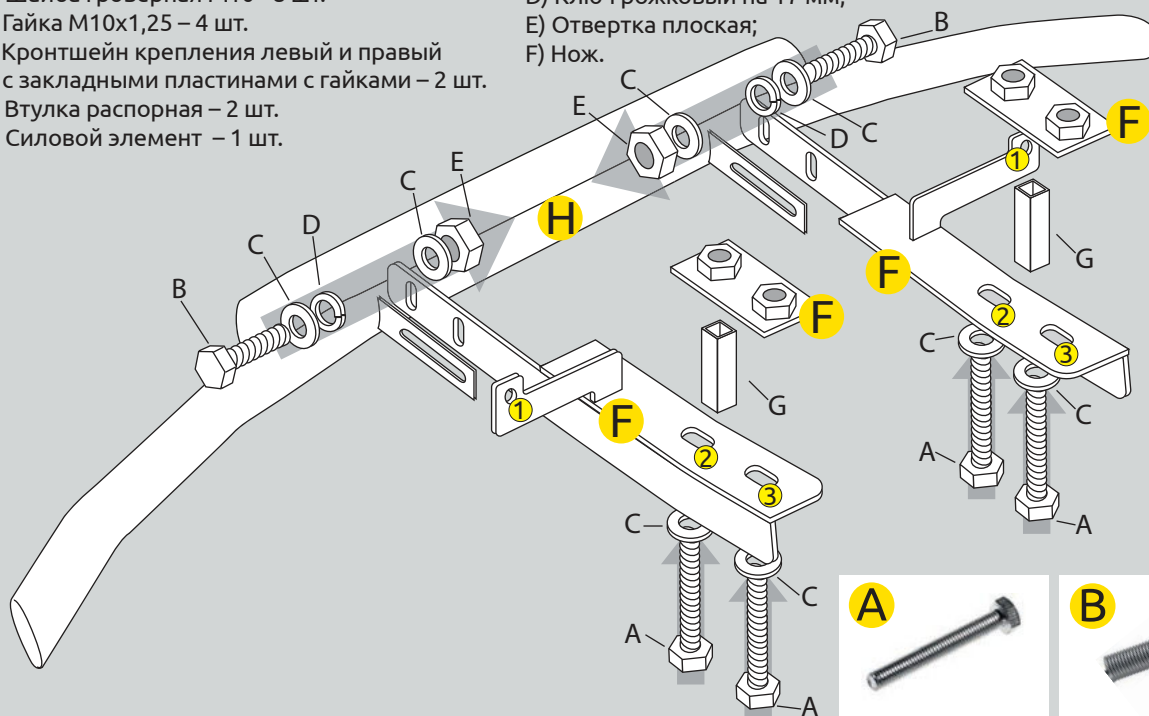

**Nissan
Qashqai 2016-****Защита переднего бампера
двойная Ø63мм****Комплектация**

- A) Болт M10x100 – 4 шт.
- B) Болт M10x1,25x25 – 4 шт.
- C) Шайба M10 - 12 шт.
- D) Шайба гроверная M10 - 8 шт.
- E) Гайка M10x1,25 – 4 шт.
- F) Кронштейн крепления левый и правый с закладными пластинами с гайками – 2 шт.
- G) Втулка распорная – 2 шт.
- H) Силовой элемент – 1 шт.

Требуемые инструменты

- A) Ключ трещотка;
- B) Головка на 10 мм;
- C) Головка на 17 мм;
- D) Ключ рожковый на 17 мм;
- E) Отвертка плоская;
- F) Нож.

**Требования к безопасной установке:**

- Не устанавливать изделие на другую марку и модель автомобиля;
- Не устанавливать изделие в места не предусмотренные данной инструкцией;
- Не стучать по изделию металлическими и другими твёрдыми предметами (кувалда, лом, молоток, зубило и т.д.);
- Не подвергать изделие сварочным работам;
- Выполнять установку изделия строго руководствуясь данной инструкцией по установке.

Требования к безопасной эксплуатации:

- Не вставлять на изделие;
- Не использовать в качестве крепления при буксировке;
- Не протирать изделие кислотными, щелочными растворами и абразивными средствами;
- Каждые 15 000 км протягивать соединительные элементы изделия.

Подготовьте автомобиль для монтажа детали:

- Снимите грязезащитный кожух автомобиля, удалив с помощью плоской отвертки фиксирующие клипсы и вывернув ключом на 10 мм штатные винты.



ШАГ 1.

- Открутите штатную гайку M10 из нижней балки.
- Установите левый кронштейн крепления. Для этого совместите отверстие №1 кронштейна крепления с штатной шпилькой M10 и закрепите штатной гайкой M10.



ШАГ 2.

- Расположите закладную пластину с гайками M10 над нижней балкой.
- Совместите отверстия крепления кронштейна крепления с технологическими отверстиями в нижней балке и отверстиями закладной пластины с гайками.
- Проденьте в отверстия №2 и №3 болты M10x100 (болт отверстия №2 проведите через распорную втулку), закрепите их в гайках закладной пластины через шайбы M10.
- Аналогично установите правый кронштейн.



ШАГ 3.

- Установите силовой элемент, совместив с отверстиями кронштейнов крепления и соединив болтами M10x25 и гайками M10 через шайбы M10 с двух сторон и гроверные шайбы M10.



ШАГ 4.

- Отрегулируйте положение силового элемента автомобиля, обеспечив минимальный зазор в 15 мм. Затяните крепления кронштейнов и силового элемента. Подрежьте грязезащитный кожух в местах соприкосновения с кронштейнами. Установите грязезащитный кожух, вставив клипсы и завернув штатные винты. Монтаж завершен.



Памятка по уходу за деталями из нержавеющей стали.

Продукция компании «ПТ-групп» изготавливается из нержавеющей стали марки AISI 304 и отвечает самым высоким стандартам сегодняшнего дня.

Детали из нержавеющей стали от аналогов из других металлов выгодно отличает высокая устойчивость стали к воздействию химических реагентов и повышенная стойкость к образованию ржавчины.

Следуйте правилам по эксплуатации и уходу за деталями из нержавеющей стали, и они прослужат вам долго и надёжно:

- Не реже одного раза в месяц полируйте поверхность деталей с применением средств по уходу за нержавеющей сталью;
 - При полировке избегайте интенсивной полировки отдельных участков деталей, полировка должна быть равномерной;
 - Не используйте металлические терки и губки с абразивом для ухода за изделиями;
 - Не используйте хлорсодержащие и концентрированные солесодержащие средства по уходу;
 - Регулярно убирайте загрязнения с поверхностей деталей;
 - Избегайте длительного контакта деталей из нержавеющей стали с изделиями из ржавеющего (черного) металла.
 - Не реже одного раза в две недели обрабатывайте поверхность деталей средствами по уходу за нержавеющей сталью.
- Помните, что залог длительной и беспроблемной эксплуатации – аккуратное и бережное обращение с изделием!

телефон технической службы поддержки

8 (800) 555 20 90

(звонок по России бесплатный)

www.ptuning.ru

ссылка на видео инструкцию:

<http://www.youtube.com/user/theptgroup>